

making
oasis
everywhere

Мой Дом – Мой Оазис

РУКОВОДСТВО
ПО ЭКСПЛУАТАЦИИ

ЭЛЕКТРИЧЕСКИЕ
НАСТОЛЬНЫЕ ПЛИТЫ



СОДЕРЖАНИЕ

МЕРЫ БЕЗОПАСНОСТИ	2
ТЕХНИЧЕСКИЕ ХАРАКТЕРИСТИКИ	3
ОБЩАЯ ИНСТРУКЦИЯ ПО ЭКСПЛУАТАЦИИ	3
A-TS1S	5
A-TS2B	7
PI-KWSG	8
PI-KYAD	10
PI-PLMN	12
ТЕХНИЧЕСКОЕ ОБСЛУЖИВАНИЕ И УХОД	13
УТИЛИЗАЦИЯ	13
СЕРТИФИКАЦИЯ	13
ТРАНСПОРТИРОВКА И ХРАНЕНИЕ	13
СЕРВИСНОЕ ОБСЛУЖИВАНИЕ	13
ГАРАНТИЙНЫЙ ТАЛОН	14



В целях улучшения качества продукции конструкции и технические характеристики могут изменяться без предварительного уведомления. Более подробную информацию можно получить у дистрибьютора или производителя.

Благодарим Вас за выбор торговой марки making Oasis everywhere!

Надеемся, что приобретенный прибор станет незаменимым помощником на кухне. Чтобы устройство прослужило долго, пожалуйста, перед первым использованием внимательно ознакомьтесь с руководством по эксплуатации.

МЕРЫ БЕЗОПАСНОСТИ

Внимательно прочтите все инструкции, изложенные в данном руководстве по эксплуатации. В нем представлена важная информация для обеспечения безопасной установки, пользования и получения наилучшего результата в процессе приготовления.

Сохраняйте данное руководство на протяжении всего времени пользования прибором. Храните инструкцию в доступном месте, чтобы в случае необходимости она всегда была под рукой. Строго соблюдайте руководство по эксплуатации с целью предотвращения несчастных случаев. При распаковке тщательно проверьте целостность изделия.

ВНИМАНИЕ! Пожалуйста, избегайте ударов по панели, при появлении трещин следует немедленно выключить прибор и вынуть вилку из розетки, а затем обратиться в сервисный центр.

— Во избежание повреждений не размещайте прибор вблизи газа или горячей среды.

— Для уменьшения риска и повреждения вилка должна быть вставлена в отдельную розетку. Номинальный электрический ток не менее 16 А.

— Установите устройство на ровной поверхности, расстояние между ним и другими предметами должно быть не менее 10 см.

— Не погружайте прибор и электрический шнур в воду, не допускайте попадания жидкости внутрь корпуса и контакта воды с внутренними электрическими частями, перед чисткой плиты шнур питания должен быть вынут из розетки.

— Не накрывайте выходное отверстие во время приготовления пищи.

— Во избежание опасности снимите крышку перед разогревом консервированных продуктов.

— Если после самостоятельной проверки прибор все еще не работает, немедленно обратитесь в сервисный центр, не разбирайте прибор самостоятельно во избежание опасности.

— Используйте шнур питания, рекомендованный производителем прибора.

— Опасность может возникнуть при прямом или косвенном нагреве корпуса.

— Не кладите на плиту металл, а также неметаллические предметы в радиусе 10 см.

— Не готовьте в пустой посуде, это может привести к неисправности или опасности.

— Всегда очищайте прибор, чтобы грязь не попала в вентилятор и не нарушила его нормальную работу.

⚠ ПРЕДУПРЕЖДЕНИЕ: не прикасайтесь к плите во время работы прибора, чтобы не получить ожог.

Во избежание ожогов и опасности не позволяйте детям использовать прибор самостоятельно.

— Если вы носите кардиостимулятор, пожалуйста, используйте прибор после согласования с врачом.

— Во избежание опасности не используйте прибор на газовой плите.

— Во избежание пожара не кладите под дно посуды бумагу, ткань или другие предметы, которые могут загореться.

— Не ставьте прибор на ткань или ковер во избежание блокировки газоотвода.

— Не прикасайтесь к панели управления острыми предметами.

— Во время работы не кладите на прибор никакие металлические предметы.



Приготовление на варочной панели блюд с большим количеством жира или масла при отсутствии надлежащего контроля опасно и может привести к пожару.

ТЕХНИЧЕСКИЕ ХАРАКТЕРИСТИКИ

Модель	A-TS1S	PI-KYAD	PI-KWS6	PI-PLMN
Цвет	черный	черный	черный	серебристый+черный
Тип электрической плиты	инфракрасная	инфракрасная	индукционная	индукционная
Материал варочной поверхности	стеклокерамика	стеклокерамика	стеклокерамика	стеклокерамика
Тип управления	сенсорный + поворотный регулятор	кнопочный	кнопочный	сенсорный + поворотный регулятор
Параметры сетевого питания, В/Гц	220–240/50–60	220–240/50–60	220–240/50–60	220–240/50–60
Мощность конфорок, Вт	2000	2000	1500	2000
Количество программ	4	7	7	-
Уровни мощности, Вт	200/400/600/800/1000/1200/1400/1600/1800/2000	200/400/600/800/1000/1200/1400/1600/1800/2000	800/900/1000/1100/1200/1300/1400/1500	200/400/600/800/1000/1200/1400/1600/1800/2000
Количество температурных режимов	10	10	8	10
Количество конфорок	1	1	1	1
Класс электрозащиты	I	II	II	II
Таймер	3 часа	3 часа	3 часа	3 часа
Длина кабеля питания, м	1,2	1,2	1,2	1,2
Габаритные размеры (Д×Ш×В), см	41,6×29,6×6,3	28×36×5,5	29×37×6,5	29,2×36×6,5
Вес, кг *	2,2	1,8	1,7	1,95

Модель	A-TS2B
Цвет	черный
Тип электрической плиты	инфракрасная
Материал варочной поверхности	стеклокерамика
Тип управления	сенсорный
Параметры сетевого питания, В/Гц	220–240/50–60
Мощность конфорок, Вт	3600
Уровни мощности, Вт	200/400/600/800/1000/1200/1400/1600/1800/2000 (максимальная мощность 1 конфорки не более 2000 Вт, суммарная мощность обеих конфорок не более 3600 Вт)
Количество температурных режимов	10
Количество конфорок	2
Класс электрозащиты	I
Таймер	3 часа
Длина кабеля питания, м	1,2
Габаритные размеры (Д×Ш×В), см	56×32×6,5
Вес, кг *	4,45

*Указанное в паспорте значение массы и фактическая масса изделия могут отличаться друг от друга. Погрешность может составлять ±10% от заявленных величин.

Данная погрешность никак не влияет на качество работы изделия, его долговечность и надежность. Указанные технические параметры измерены в идеальных заводских условиях. Производитель оставляет за собой право менять внешний вид, технические параметры и комплектацию товара без специального уведомления.

КОМПЛЕКТАЦИЯ

Электрическая настольная плита — 1 шт.

Инструкция по эксплуатации с гарантийным талоном — 1 шт.

ОБЩАЯ ИНСТРУКЦИЯ ПО ЭКСПЛУАТАЦИИ

1. После включения вилки в розетку раздастся звуковой сигнал, все индикаторы и цифровой дисплей начнут мерцать в течение 1 секунды, плита перейдет в режим ожидания, и на дисплее появится надпись «-- --».
2. Когда загорится индикатор ВКЛ/ВЫКЛ, установите подходящую посуду в центр варочной зоны.
3. Используйте функциональные кнопки для запуска работы настольной плиты.
4. Остановите работу и перейдите в режим ожидания, нажав кнопку ВКЛ/ВЫКЛ.

Во время использования

⚠ **ВНИМАНИЕ!** Во избежание поражения электрическим током, короткого замыкания или возгорания перед первым использованием обратите внимание на следующие моменты:

1. Запрещается самостоятельно вскрывать, изменять детали или ремонтировать настольную плиту.
2. Если шнур питания поврежден или вилка питания неплотно вставлена в гнездо, не используйте прибор.
3. Не перегибайте шнур питания, это приведет к его повреждению.
4. Не допускайте попадания пыли и влаги на вилку или шнур питания.
5. Не прикасайтесь мокрыми руками к проводам питания и вилке.
6. Не используйте настольную плиту в местах повышенной влажности или вблизи огня.

Во избежание ожогов обратите внимание на следующие моменты:

1. Не используйте плиту в местах с неровной поверхностью.
2. Не используйте плиту в местах, куда могут добраться дети.
3. Не используйте плиту без посуды.
4. Перед тем как поставить посуду на плиту, очистите дно посуды, чтобы избежать ожогов.
5. Не используйте плиту в местах с ограниченным пространством, где воздух не может хорошо распространяться.
6. Не ставьте пластиковые контейнеры или бумагу на плиту во время разогрева.
7. При нагревании плиты следите, чтобы вблизи не находились вилка или пластмассовые изделия.
8. Не допускайте падения предметов на плиту.
9. Не перекрывайте входное и вентиляционные отверстия.
10. Если на поверхности плиты появились трещины, немедленно выключите прибор, выньте вилку из розетки и отправьте в сервисный центр.

После использования

⚠ Во избежание ожогов, травм или поражения электрическим током обратите внимание на следующие моменты:

1. После окончания приготовления пищи плита все еще имеет высокую температуру, поэтому не прикасайтесь к ней руками.
2. По окончании приготовления не вынимайте сразу вилку из розетки, дождитесь полного остывания плиты.
3. Не тяните за провод питания, чтобы вытащить вилку.
4. Через 15 минут после использования плиты выньте вилку из розетки, чтобы избежать электрического замыкания.

ПОСУДА

Для приготовления на электрической настольной плите необходимо использовать термостойкую посуду с плоским дном.



Для индукционной плиты

Используйте только посуду с дном, подходящим для индукционной готовки. Ищите символ индукции на упаковке или на дне посуды.

Вы можете проверить, подходит ли ваша посуда, проведя магнитный тест. Поднесите магнит к дну посуды. Если он притягивается, посуда подходит для индукции.



Если у вас нет магнита:

1. Наберите немного воды в посуду, которую хотите проверить.
2. Если  не мигает на дисплее и вода греется, посуда подходит для индукционной плиты.

Для индукционной плиты непригодна посуда из следующих материалов: чистая нержавеющая сталь, алюминий, медь без магнитной основы, стекло, дерево, фарфор, керамика и фаянс.

МОДЕЛЬ A-TS15



Панель управления

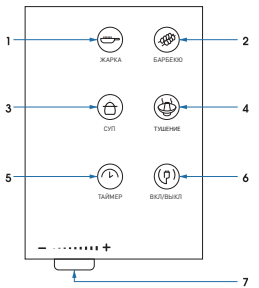

1. Жарка
2. Барбекю
3. Суп
4. Тушение
5. Таймер
6. ВКЛ/ВЫКЛ
7. Ручка поворотного регулятора

Функции

Поместите подходящую посуду в зону нагрева, затем включите устройство в сеть. Звуковой сигнал на инфракрасной плите означает, что она уже подключена к сети. При нажатии кнопки «ВКЛ/ВЫКЛ» изделие переходит в режим ожидания, на экране отображается «ВКЛ», затем нажмите кнопку «Функции» для перехода в рабочий режим.

Включить питание	В режиме ожидания нажмите клавишу «ВКЛ/ВЫКЛ», чтобы войти в режим ожидания, на дисплее отобразится «ВКЛ». Затем нажмите функциональную клавишу (например, жаркое, барбекю, суп и т. д.), чтобы выбрать необходимую функцию, после чего устройство перейдет в рабочий режим. Переключатель может регулировать мощность, увеличивая ее по часовой стрелке и уменьшая против часовой стрелки.
Таймер	Нажмите «Таймер», чтобы открыть функцию таймера, используйте ручку-переключатель, чтобы установить необходимое время, диапазон регулировки составляет 0:01-3:00, установите 5-10 секунд после автоматической работы таймера. Во время работы таймера вы можете нажать клавишу таймера, чтобы отключить таймер.
Регулировка мощности	Для регулировки мощности используйте ручку-переключатель по часовой стрелке или против часовой стрелки, на дисплее отобразится соответствующий уровень мощности.
Прекращение работы	Во время рабочего процесса нажмите кнопку ВКЛ, чтобы остановить работу и вернуться в режим ожидания. В это время на дисплее отображается остаточная температура в варочной плите. Не прикасайтесь к зоне нагрева, чтобы избежать ожогов. После выключения, пожалуйста, дождитесь остановки охлаждающего вентилятора, прежде чем вынимать вилку из розетки.
Тушение	Нажмите клавишу функции «Тушение» во время использования, и варочная плита переключится на функцию тушения. Мощность по умолчанию составляет 1800 Вт.
Суп	Нажмите клавишу функции «Суп» во время использования, и плита переключится на функцию супа. Мощность по умолчанию составляет 1600 Вт, и ее можно регулировать от 100 Вт до максимальной мощности.

Барбекю	Нажмите клавишу функции «Барбекю» во время использования, и варочная плита переключится на функцию барбекю. Мощность по умолчанию составляет 1400 Вт, и ее можно регулировать от 100 Вт до максимальной мощности.
Жарка	Нажмите клавишу функции "Жарка" во время использования, и варочная плита переключится на функцию жарки. Мощность по умолчанию — максимальная мощность, и ее можно отрегулировать. Диапазон регулировки — от 100 Вт до максимальной мощности.
Регулировка температуры	Поверните ручку во время использования. Регулировка мощности: увеличение по часовой стрелке и уменьшение против часовой стрелки. В случае выбора функции таймера поверните ручку для регулировки времени, по часовой стрелке каждая ступень увеличивает на 10 минут, против часовой стрелки каждая ступень уменьшает на 1 минуту.

Коды ошибок

Код ошибки	Возможные причины
E1	Короткое замыкание термистора (температура в устройстве слишком высокая), при запуске плиты отображается код E1, а выходной сигнал отсутствует.
E2	Термистор разомкнут (датчик выходит из строя, поскольку температура в устройстве слишком низкая), и после запуска в течение примерно 1 минуты без выходного сигнала отображается код E2.
E3	Термопара разомкнута (судя по всему, температура поверхности устройства слишком высокая), вентилятор включается, на дисплее отображается «НОТ», при запуске устройства отображается E3, выходной сигнал отсутствует.
E4	Короткое замыкание термопары (термопара выходит из строя, поскольку температура поверхности устройства слишком низкая), E4 отображается примерно через 3 минуты после запуска, выходной сигнал отсутствует.
E5	Цепь вентилятора разомкнута, и примерно через 3 секунды после запуска отображается код E5, при этом выходной сигнал отсутствует.
E6	Температура термистора слишком высокая, устройство прекращает нагрев и отображает E6.
E7	Рабочее напряжение ниже 110 В, отображается E7, нагрев отсутствует; работу можно возобновить, когда напряжение восстановится до 125 В или выше.
E8	Рабочее напряжение превышает 276 В, отображается E8, выходной сигнал отсутствует; работу можно возобновить, когда напряжение восстановится до 260 В или ниже.

МОДЕЛЬ А-TS2B

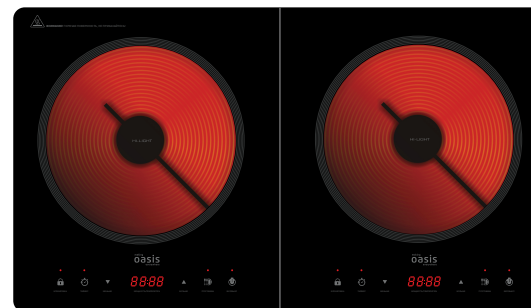

Панель управления

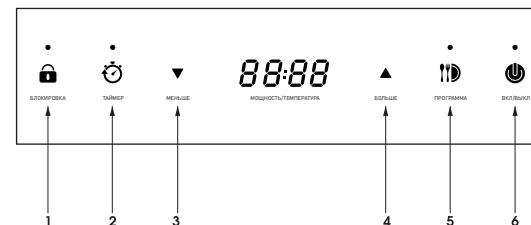

1. Блокировка
2. Таймер
3. Кнопка уменьшения
4. Кнопка увеличения
5. Программа
6. ВКЛ/ВЫКЛ

Функции

Поместите подходящую посуду в зону нагрева, затем включите устройство в сеть. Звуковой сигнал на плите означает, что она уже подключена к сети. При нажатии кнопки «ВКЛ/ВЫКЛ» изделие переходит в режим ожидания, на экране отображается «ВКЛ», затем нажмите кнопку «Функции» для перехода в рабочий режим.

Блокировка	В рабочем состоянии нажмите и удерживайте кнопку «Блокировка», чтобы войти в режим блокировки от детей. В режиме блокировки от детей все остальные кнопки недействительны, за исключением «Блокировка» и «ВКЛ/ВЫКЛ»; нажмите «ВКЛ/ВЫКЛ», чтобы выключить питание, или долго жмите «Блокировка», чтобы отключить блокировку.
Таймер	В рабочем состоянии нажмите кнопку «Таймер», чтобы войти в режим настройки времени, индикатор времени загорится, дисплей начнет мигать, а время по умолчанию будет «0:10». В состоянии настройки времени нажатие кнопки увеличения на панели управления увеличит время на 10 минут, а нажатие кнопки уменьшения уменьшит время на 1 минуту.
Программа	Нажмите «Программа», чтобы выбрать мощность во время работы. По умолчанию мощность составляет 2000 Вт. Поверните ручку, чтобы отрегулировать уровень мощности, минимум 200 Вт, максимум 2000 Вт.

Коды ошибок

Код ошибки	Возможные причины
E1	Обнаружение короткого замыкания или обрыва цепи терморпары, а также перегрева поверхности.
E2	Обнаружение короткого замыкания или обрыва цепи с контроллером.
E3	Каждую секунду раздается звуковой сигнал, а на светодиодном дисплее мигает «E3»: напряжение ≥ 275 В. Если напряжение < 265 В, нажмите кнопку ВКЛ/ВЫКЛ, инфракрасная плита будет работать в обычном режиме.
E4	Каждую секунду раздается звуковой сигнал, а на светодиодном дисплее мигает «E4»: напряжение ≤ 120 В. Если напряжение > 130 В, нажмите кнопку ВКЛ/ВЫКЛ, инфракрасная плита будет работать в обычном режиме.
E5	Рабочий ток вентилятора слишком мал
E6	Защита от перегрева

МОДЕЛЬ PI-KWSG



1. Кнопка уменьшения
2. Кнопка увеличения
3. Мощность
4. На пару
5. Кипячение
6. Суп
7. Барбекю
8. Молоко
9. Жарка
10. Тушение
11. ВКЛ/ВЫКЛ
12. Таймер

Панель управления

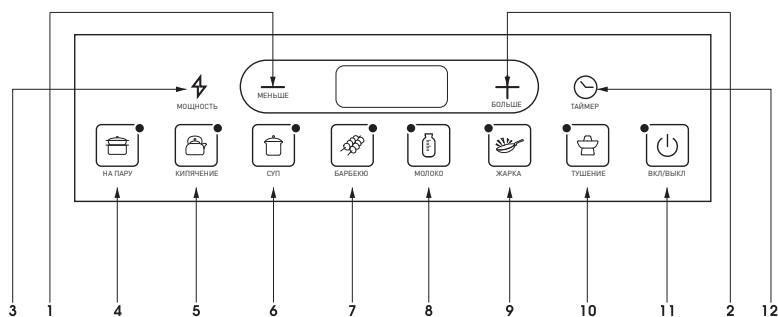

Автоматическая функция

Автоматическая функция индукционной плиты включает в себя: приготовление супа, каши, молока, чая, поддержание тепла, сохранение тепла и т. д. Все функции контролируются управляющей платой индукционной плиты, в зависимости от ингредиентов вы можете регулировать огонь, процесс приготовления регулируется автоматически.

1. Автоматическая функция не будет работать, если у используемой посуды слишком тонкое дно.
2. При использовании автоматической функции нагрев и таймер не могут быть отрегулированы.
3. Автоматическую функцию лучше использовать для приготовления блюд большего объема.

Ручная регулируемая функция

Регулируемые функции индукционной плиты включают в себя функции приготовления овощей, жареного мяса, тушения, жарки с перемешиванием, таймера и т. д.

Пользователи могут настроить и отрегулировать нагрев и таймер согласно индивидуальным требованиям к приготовлению пищи.

1. Лучше использовать специальную посуду для индукционной плиты.
2. Следите за процессом приготовления, чтобы не допустить несчастного случая.
3. После выбора рецепта приготовления можно выбрать таймер и предустановку.
4. Если нужны сведения о мощности и напряжении, нажмите кнопку, чтобы отобразить текущее напряжение или силу тока.

Функция защиты

1. Защита от низкого и высокого напряжения.
2. Функция автоматической проверки для небольших объектов. При использовании некоторой мелкой посуды (диаметром менее 8 см) прибор не будет выдавать ток и нагреваться.
3. Защита «Нет посуды или материал не подходит». Если материал посуды не подходит или размер дна емкости маленький (менее 8 см), прибор не будет выдавать ток и нагреваться, будет звучать звуковой сигнал или гореть предупреждение «Пожалуйста, поставьте кастрюлю». Когда температура поверхности пластины слишком высокая, прибор автоматически прекратит выдавать ток с длинным звуковым сигналом или сигналом об ошибке, пока температура не снизится.

Коды ошибок

Коды ошибок	Устранение
Нет звукового сигнала и индикации при включении и нажатии кнопки вкл/выкл	Проверьте, хорошо ли работает вилка. Проверьте, исправен ли предохранитель. Проверьте, не было ли отключено электричество.
Плита посылает звуковой сигнал	Проверьте, правильная ли используется посуда. Проверьте, находится ли емкость в центре плиты. Проверьте, больше ли диаметр посуды, чем 8 см.
Код ошибки E1	Проверьте, не слишком ли низкое напряжение. Проверьте, не болтается ли розетка. Проверьте, не слишком ли мал диаметр провода.
Код ошибки E2	Проверьте, не слишком ли высокое напряжение.

Код ошибки E5	Проверьте, не слишком ли высокая температура окружающей среды. Проверьте, нет ли каких-либо препятствий на входе или выходе воздуха в воздуховоде плиты. Работает ли вентилятор. Проверьте, достигнута ли заданная температура. Проверьте, работает ли вентилятор по-прежнему, возможно, это связано с работой самого устройства, повторите попытку через 10 минут.
Код ошибки E4	Проверьте исправен ли термостат.
Код ошибки E6 (в режиме сохранения тепла) температура вышла из-под контроля	Проверьте, не сломался ли радиатор. Возможно, дно посуды не плоское.
Код ошибки E0	Проверьте, есть ли кастрюля. Проверьте, пригодна ли посуда для приготовления пищи.
Код ошибки E3	Проверьте, есть ли в кастрюле вода.
Код ошибки E7	Ошибка контрольной строки.

МОДЕЛЬ PI-KYAD



1. Кнопка уменьшения
2. Кнопка увеличения
3. Пауза
4. Таймер
5. Программа
6. ВКЛ/ВЫКЛ
7. Тушение
8. Жарка
9. Фритюр
10. Барбекю
11. Суп
12. Кипячение
13. Подогрев
14. Высокая температура

Панель управления

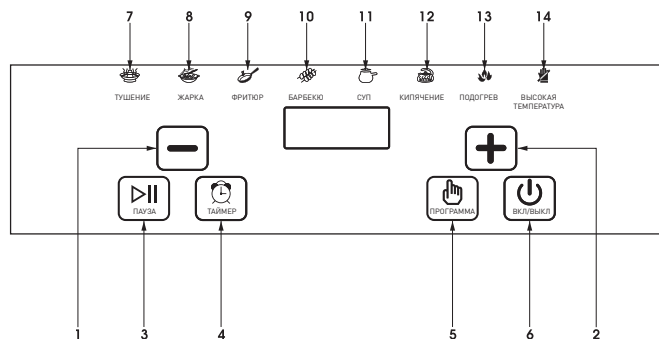

Функции

Тушение	Нажмите функциональную клавишу, чтобы выбрать функцию «Тушение», и на дисплее по умолчанию отобразится 2000 Вт. Эта функция имеет 10 уровней регулировки мощности: 200/400/600/800/1000/1200/1400/1600/1800/2000 Вт.
Фритюр	Нажмите функциональную клавишу, чтобы выбрать функцию фритюра, и на дисплее по умолчанию отобразится 600 Вт. Эта функция имеет 10 уровней регулировки мощности, которые составляют 90/150/300/350/400/450/500/550/600/650 Вт.
Жарка	Нажмите функциональную клавишу, чтобы выбрать функцию жарки, и на дисплее по умолчанию отобразится 600 Вт. Эта функция имеет 10 уровней регулировки мощности, которые составляют 90/150/300/350/400/450/500/550/600/650 Вт. Нажмите клавишу + или -, чтобы отрегулировать размер передачи и время настройки.
Барбекю	Нажмите клавишу функции барбекю, чтобы выбрать функцию гриля, на дисплее по умолчанию отображается 500°, эта функция имеет 10 уровней регулировки мощности, соответственно 90/150/300/350/400/450/500/550/600/650 Вт.
Суп	Нажмите функциональную клавишу, чтобы выбрать функцию супа, и на дисплее по умолчанию отобразится 2000. Эта функция является автоматической, то есть мощность не может быть отрегулирована, но можно установить таймер отключения (0:40-2:00). После выбора этой функции устройство работает на 2000 Вт в течение 10 минут, переключается на 1000 Вт на 10 минут и, наконец, переключается на 400 Вт на 70 минут, а общее время работы составляет 90 минут. Когда время истечет, звуковой сигнал прозвучит один раз, и плита автоматически остановится.
Кипячение	Нажмите функциональную клавишу, чтобы выбрать функцию кипячения воды, и на дисплее по умолчанию отобразится 2000. Эта функция является автоматической, то есть мощность не может быть отрегулирована, но можно установить таймер отключения (0:03-0:40). Выберите эту функцию, и устройство будет работать на мощности 2000 Вт в течение 20 минут, а общее время работы составит 20 минут. Когда время истечет, раздастся звуковой сигнал, и она автоматически остановится.
Подогрев	Нажмите функциональную клавишу, чтобы выбрать функцию подогрева, и на дисплее по умолчанию отобразится 90°. Эта функция является автоматической, то есть мощность не может быть отрегулирована, но можно установить таймер отключения (0:01-3:00). После выбора этой функции устройство работает при 90°, а общее время работы составляет 60 минут. Когда время истечет, раздастся звуковой сигнал, и оно автоматически остановится.
Таймер	В рабочем состоянии ручного управления нажмите клавишу таймера, чтобы войти в состояние настройки выключения таймера, и на дисплее отобразится, что время таймера по умолчанию составляет 0:10, а диапазон настройки составляет 0:00-3:00. В рабочем состоянии автоматической функции нажмите клавишу таймера, чтобы войти в состояние настройки отключения по времени, и цифровой дисплей начнет мигать, отображая оставшееся рабочее время [время по умолчанию для автоматической функции таймера — это оставшееся рабочее время, а диапазон времени соответствует требованиям функций]. В состоянии настройки таймера выключения нажмите клавишу + или -, чтобы настроить время, короткое нажатие — ±1 минута каждый раз, длительное нажатие — ±10 минут каждый раз.
Пауза	В рабочем состоянии нажмите кнопку паузы, устройство прекратит нагрев, на цифровом дисплее отобразится «Стоп», и устройство перейдет в состояние паузы; нажмите кнопку паузы еще раз в течение 1 минуты, чтобы возобновить работу, в противном случае машина автоматически выключится.

Коды ошибок

Код ошибки	Значение
E1	Защита от обрыва/короткого замыкания датчика поверхности печи
E2	Защита от обрыва/короткого замыкания датчика SCR
E3	Защита от перенапряжения
E4	Защита от пониженного напряжения
E5	Защита вентилятора по току
E6	Защита датчика SCR от перегрева

МОДЕЛЬ PI-PLMN

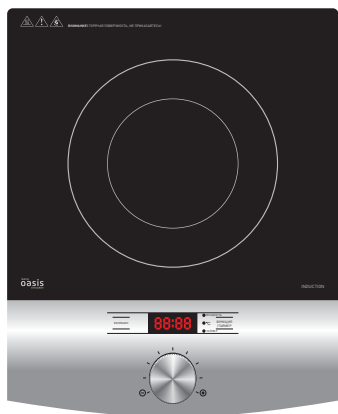

1. ВКЛ/ВЫКЛ
2. Функции + таймер
3. Ручка поворотного регулятора

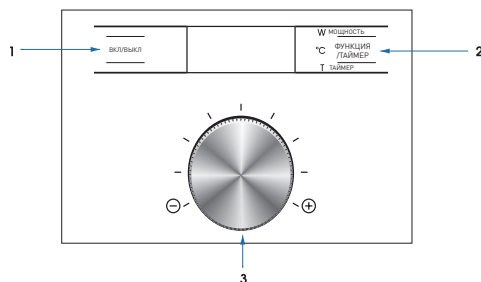

Функции

Мощность	Функция устройства по умолчанию – мощность, всего 10 уровней регулировки. Переключайте ручку влево, вправо, чтобы отрегулировать уровень мощности, уменьшая или увеличивая его.
Температура	При работе устройства нажмите «Функции», чтобы выбрать режим температуры. Переключайте ручку влево, вправо, чтобы отрегулировать уровень температуры, всего 10 уровней настройки температуры
Таймер	Когда устройство в рабочем режиме, нажмите «Таймер», чтобы настроить его или выключить. Для регулировки используется поворотная ручка.

Коды ошибок

Код ошибки	Значение
E0	Посуда отсутствует или неподходящая посуда
E1	Защита от низкого напряжения
E2	Защита от перенапряжения
E3	Защита от обрыва и короткого замыкания поверхностного датчика
E4	Защита от обрыва цепи датчика температуры IGBT-транзистора
E5	Защита от перегрева
E6	Защита от перегрева силовой трубки
E7	Защита от выключения поверхностного датчика

ТЕХНИЧЕСКОЕ ОБСЛУЖИВАНИЕ И УХОД

1. Перед очисткой устройства выньте вилку из розетки. Не очищайте его, пока поверхность не остынет.
2. Используйте мягкую ткань для удаления небольших пятен. Для удаления жирных загрязнений протрите поверхность чистой влажной тканью с нейтральным моющим средством.
3. Не используйте бензин, растворитель, абразивную щетку или полировальный порошок для чистки устройства.
4. Во время работы вентилятора радиатора пыль и грязь будут оставаться на газоотводном отверстии, пожалуйста, регулярно очищайте его щеткой или ватной палочкой.
5. Во избежание повреждения прибора не мойте его водой.
6. Используйте пылесос для удаления грязи из воздухозаборника и выпускного отверстия.
7. Перед использованием убедитесь в хорошем контакте между вилкой и розеткой.
8. Чтобы продлить срок службы прибора, сначала нажмите кнопку «Вкл/Выкл», а затем вытащите шнур питания.
9. Если прибор не используется в течение длительного времени, выньте шнур питания и уберите его в шкаф.

УТИЛИЗАЦИЯ

Данная маркировка на продукте или его документации говорит о том, что продукт не может быть



утилизирован вместе с домашним мусором. Чтобы предотвратить возможную угрозу здоровью и окружающей среде, продукт должен быть утилизирован в рамках утвержденного процесса утилизации. Для дальнейшей информации, как утилизировать продукт правильно, свяжитесь с поставщиком или местными организациями, ответственными за утилизацию мусора.

СЕРТИФИКАЦИЯ

Все оборудование торговой марки making Oasis everywhere проходит сертификацию на соответствие техническому регламенту Таможенного союза. Копию сертификата соответствия можно получить в торговой точке, где вы приобрели это оборудование. Данное оборудование making Oasis everywhere соответствует ТР ТС 004/2011 «О безопасности низковольтного оборудования» и ТР ТС 020/2011 «Электромагнитная совместимость технических средств», ТР ЕАЭС 037/2016 «Об ограничении применения опасных веществ в изделиях электротехники и радиоэлектроники».

ТРАНСПОРТИРОВКА И ХРАНЕНИЕ

Транспортировка и хранение прибора должно соответствовать указаниям манипуляционных знаков на упаковке. Прибор должен храниться в упаковке изготовителя в закрытом помещении при температуре от +4 °С до +40 °С и относительной влажности до 85% (при температуре +25 °С). Срок хранения составляет 3 года.

СЕРВИСНОЕ ОБСЛУЖИВАНИЕ

Ни при каких обстоятельствах не пытайтесь ремонтировать настольную электрическую плиту. Ремонт, произведенный неквалифицированным лицом, может привести к нанесению вреда людям и самому изделию.

Информацию об авторизованных сервисных центрах по обслуживанию электрических настольных плит making Oasis everywhere можно получить:

- на web-сайте www.fortekli.ru в разделе «Сервис»;
- по телефону горячей линии: 8-800-700-00-98 (звонок по России бесплатный);
- написав на e-mail: service@forteholding.ru.

ГАРАНТИЙНЫЙ ТАЛОН

Настоящий документ не ограничивает определенные законом права потребителей, но дополняет и уточняет оговоренные законом обязательства, предполагающие соглашения сторон либо договор.

Благодарим за оказанное доверие и выбор, сделанный в пользу нашей продукции. Мы рады предложить Вам надежные и качественные изделия making Oasis everywhere и устанавливаем на них основную гарантию сроком на 12 месяцев и расширенную гарантию до 24 месяцев при соблюдении дополнительных условий*.

Пожалуйста, проверяйте комплектацию, внешний вид и правильно заполненный гарантийный талон при покупке изделия. В случае возникновения неисправностей не пытайтесь самостоятельно ремонтировать изделие, это не только опасно, но и может привести к утрате гарантии. Пожелания по качеству товара или его усовершенствованию Вы можете прислать по адресу info@forteholding.ru.

Гарантийный срок на кухонную технику making Oasis everywhere начинается со дня продажи товара и определяется в соответствии с нижеперечисленными условиями путем бесплатного устранения недостатков инструмента, вызванных дефектами материала или изготовления.

* • Прибор предназначен только для бытового использования.

• Чтобы воспользоваться расширенной гарантией, необходимо зарегистрировать купленный товар на сайте нашей компании www.forteklima.ru в течение одного месяца от даты покупки. Участие в программе расширенной гарантии подтверждается выдачей сертификата на конкретный товар. Зарегистрировать товар возможно только после согласия покупателя на сохранение личных данных, запрашиваемых в процессе регистрации.

• Гарантия 24 месяца действует только при наличии оригиналов кассового и товарного чеков, подтверждающих покупку изделия, а также при предоставлении ссылки на опубликованный положительный отзыв длиной не менее 200 символов. Более подробная информация об условиях получения сертификата расширенной гарантии указана на нашем сайте www.forteklima.ru.

• Сертификат действителен для одного конкретного изделия.

• Серийный номер, указанный на изделии, должен совпадать с серийным номером в паспорте на данное изделие.

• При возникновении гарантийного случая в авторизованный сервисный центр компании необходимо предоставить сертификат расширенной гарантии, паспорт на изделие с заполненным гарантийным талоном, а также оригиналы кассового и товарного чеков, подтверждающих покупку изделия. Дата продажи во всех документах должна быть одинаковой.

• Сертификат расширенной гарантии позволяет воспользоваться сервисным обслуживанием во всех сервисных центрах продукции making Oasis everywhere на территории Российской Федерации, Беларуси и Казахстана. Перечень сервисных центров указан на официальном сайте www.forteklima.ru.

Внимательно ознакомьтесь с гарантийным талоном и проследите, чтобы он был правильно заполнен и имел штамп Продавца. При отсутствии штампа и даты продажи (либо кассового чека с датой продажи) гарантийный срок изделия исчисляется со дня его изготовления. Тщательно проверьте внешний вид изделия и его комплектность, все претензии по внешнему виду и комплектности изделия предъявляйте Продавцу при покупке изделия.

Гарантийное обслуживание купленного Вами прибора осуществляется через Продавца, специализированные сервисные центры или монтажную организацию, проводившую установку прибора (если изделие нуждается в специальной установке, подключении или сборке). По всем вопросам, связанным с техническим обслуживанием изделия, обращайтесь в специализированные сервисные центры. Подробная информация о сервисных центрах, уполномоченных осуществлять ремонт и техническое обслуживание изделия, находится на сайте www.forteklima.ru в разделе «Сервис». Дополнительную информацию Вы можете получить у Продавца магазина, по телефону службы технической поддержки 8-800-700-0098 (звонок по России бесплатный), написав на эл. адрес: service@forteholding.ru или на сайте: www.forteklima.ru.

В случае неисправности прибора по вине изготовителя обязательство по устранению неисправности ложится на уполномоченную изготовителем организацию. В данном случае покупатель вправе обратиться к Продавцу. Ответственность за неисправность прибора по вине организации, проводившей установку (монтаж) прибора, ложится на монтажную организацию. В данном случае необходимо обратиться к организации, проводившей установку (монтаж) прибора.

Для установки (подключения) изделия (если изделие нуждается в специальной установке, подключении или сборке) рекомендуем обращаться в специализированные сервисные центры. Вы можете воспользоваться услугами любых квалифицированных специалистов, однако Продавец, уполномоченная изготовителем организация, импортер, изготовитель не несут ответственности за недостатки изделия, возникшие из-за его неправильной установки (подключения). В конструкцию, комплектацию или технологию изготовления изделия, с целью улучшения его технических характеристик, могут быть внесены изменения. Такие изменения вносятся в изделие без предварительного уведомления Покупателя и не влекут обязательств по изменению/улучшению ранее выпущенных изделий.

Убедительно просим Вас во избежание недоразумений до установки/эксплуатации изделия внимательно изучить его инструкцию по эксплуатации. Запрещается вносить в гарантийный талон какие-либо изменения, а также стирать или переписывать какие-либо указанные в нем данные. Настоящая гарантия имеет силу, если гарантийный талон правильно/четко заполнен и в нем указаны: наименование и модель изделия, его серийные номера, дата продажи, а также имеется подпись уполномоченного лица и штамп Продавца.

Срок службы электрической настольной плиты составляет 36 (тридцать шесть) месяцев.

Настоящая гарантия распространяется на производственный или конструкционный дефект изделия. Выполнение уполномоченным сервисным центром ремонтных работ и замена дефектных деталей изделия производится в сервисном центре или у Покупателя (по усмотрению сервисного центра).

Гарантийный ремонт изделия выполняется в срок не более 45 дней. В случае если во время устранения недостатков товара станет очевидным, что они не будут устранены в определенный согласенный сторон срок, стороны могут заключить соглашение о новом сроке устранения недостатков товара. Указанный срок гарантийного ремонта изделия распространяется только на изделия, которые используются в личных, семейных или домашних целях, не связанных с предпринимательской деятельностью.

Гарантийный срок на комплектующие изделия (детали, которые могут быть сняты с изделия без применения каких-либо инструментов, т.е. ящики, полки, решетки, корзины, насадки, щетки, трубки, шланги и др. подобные комплектующие) составляет три месяца.

Гарантийный срок на новые комплектующие изделия, установленные на изделие при гарантийном или платном ремонте либо приобретенные отдельно от изделия, составляет три месяца со дня выдачи Покупателю изделия по окончании ремонта либо продажи последнему этих комплектующих.

Настоящая гарантия не дает права на возмещение и покрытие ущерба, произошедшего в результате переделки или регулировки изделия, без предварительного письменного согласия изготовителя с целью приведения его в соответствие с национальными или местными техническими стандартами и нормами безопасности, действующими в любой другой стране, кроме РФ, в которой это изделие было первоначально продано.

Настоящая гарантия не распространяется:

- на периодическое обслуживание и сервисное обслуживание изделия (чистку, замену фильтров или устройств выполняющих функции фильтров);
- любые адаптации и изменения изделия, в т.ч. с целью усовершенствования и расширения обычной сферы его применения, которая указана в Инструкции по эксплуатации изделия, без предварительного письменного согласия изготовителя.

Настоящая гарантия также не предоставляется в случаях:

- если будет полностью/частично изменен, стерт, удален или будет неразборчив серийный номер изделия;
- использования изделия не по его прямому назначению, не в соответствии с его Инструкцией по эксплуатации, в том числе эксплуатации изделия с перегрузкой или совместно со вспомогательным оборудованием, не рекомендуемым Продавцом, уполномоченной изготовителем организацией, импортером, изготовителем;
- наличия на изделии механических повреждений (сколов, трещин и т.д.), воздействий на изделие чрезмерной силы, химически агрессивных веществ, высоких температур, повышенной влажности/запыленности, концентрированных паров, если что-либо из перечисленного стало причиной неисправности изделия;
- ремонта/наладки/инсталляции/адаптации/пуска изделия в эксплуатацию не уполномоченными на то организациями/лицами;
- стихийных бедствий (пожар, наводнение и т.д.) и других причин, находящихся вне контроля Продавца, уполномоченной изготовителем организации, импортера, изготовителя и Покупателя, которые причинили вред изделию;
- неправильного подключения изделия к электрической сети, а также неисправностей (несоответствие рабочих параметров) электрической сети и прочих внешних сетей;
- дефектов, возникших вследствие попадания внутрь изделия посторонних предметов, жидкостей, кроме предусмотренных инструкцией по эксплуатации, насекомых и продуктов их жизнедеятельности и т.д.;

- неправильного хранения изделия;
 - необходимости замены ламп, фильтров, элементов питания, аккумуляторов, предохранителей, а также стеклянных/фарфоровых/матерчатых и перемещаемых вручную деталей и других дополнительных быстроизнашивающихся/сменных деталей изделия, которые имеют собственный ограниченный период работоспособности, в связи с их естественным износом или если такая замена предусмотрена конструкцией и не связана с разборкой изделия;
 - дефектов системы, в которой изделие использовалось как элемент этой системы.
- Покупатель-потребитель предупрежден о том, что в соответствии с п. 11 «Перечня непродовольственных товаров надлежащего качества, не подлежащих возврату или обмену на аналогичный товар другого размера, формы, габарита, фасона, расцветки или комплектации» Пост. Правительства РФ от 19.01.1998 № 55 он не вправе требовать обмен купленного изделия в порядке ст. 25 Закона «О защите прав потребителей» и ст. 502 ГК РФ.
- С момента подписания Покупателем гарантийного талона считается, что:
- Вся необходимая информация о купленном изделии и его потребительских свойствах предоставлена Покупателю в полном объеме в соответствии со ст. 10 Закона «О защите прав потребителей».
 - Покупатель получил Инструкцию по эксплуатации купленного изделия на русском языке.
 - Покупатель ознакомлен и согласен с условиями гарантийного обслуживания и особенностями эксплуатации купленного изделия.
 - Покупатель ознакомился с Памяткой по уходу и обязуется выполнять указанные в ней правила.
 - Покупатель претензий к внешнему виду, комплектности купленного изделия не имеет.

Подпись покупателя _____ Дата _____

357

Производитель: Forte Group Ningbo Co., LTD
 Юр. адрес: 13-4-1, Building 9, No. 99, Xiangyun North Road, National High-tech Industrial Development Zone, Ningbo City, Zhejiang Province, China
 Импортер 1: 000 «Форте Металс ГмбХ»
 Адрес местонахождения: 400080, Волгоградская область, г. Волгоград, пр. Бетонный, д. 6
 Импортер 2: 000 «Форте Хоум ГмбХ»
 Адрес местонахождения: 344002, г. Ростов-на-Дону, ул. Красноармейская, д. 142/50, оф. 321
 Импортер 3: 000 «ПЕРСПЕКТИВА»
 Адрес местонахождения: 344082, г. Ростов-на-Дону, ул. Согласия, д. 18, оф. 31
 Импортер 4: 000 «Форте Климат ГмбХ»
 Адрес местонахождения: 344003, г. Ростов-на-Дону, просп. Буденновский, зд. 62/2, ком. 3-4
 Импортер 5: 000 «Форте Пром Стил ГмбХ»
 Адрес местонахождения: 400080, г. Волгоград, ул. 40 лет ВЛКСМ, д. 92
 Импортер 6: 000 «Форте Тулс ГмбХ»
 Адрес местонахождения: 344003, г. Ростов-на-Дону, просп. Буденновский, зд. 62/2, оф. 16-17
 Импортер 7: 000 «Форте Пром ГмбХ»
 Адрес местонахождения: 400031, г. Волгоград, ул. Бахтурова, 12Л

Сделано в Китае

making
oasis
 everywhere

сохраняется
 у клиента

ГАРАНТИЙНЫЙ ТАЛОН (заполняется продавцом)

Модель: _____

Серийный номер: _____

Дата производства: _____

Дата продажи: _____

Название продавца: _____

Адрес продавца: _____

Тел. продавца: _____

Подпись продавца: _____

МП _____

making
oasis
 everywhere

изымается мастером
 при обслуживании

УНИВЕРСАЛЬНЫЙ ОТРЫВНОЙ ТАЛОН

Модель: _____

Серийный номер: _____

Дата приема в ремонт: _____

Номер заказа-наряда: _____

ФИО клиента: _____

Адрес клиента: _____

Тел. клиента: _____

Дата ремонта: _____

Подпись мастера: _____

making
oasis
 everywhere

сохраняется
 у клиента

ГАРАНТИЙНЫЙ ТАЛОН (заполняется продавцом)

Модель: _____

Серийный номер: _____

Дата производства: _____

Дата продажи: _____

Название продавца: _____

Адрес продавца: _____

Тел. продавца: _____

Подпись продавца: _____

МП _____

making
oasis
 everywhere

изымается мастером
 при обслуживании

УНИВЕРСАЛЬНЫЙ ОТРЫВНОЙ ТАЛОН

Модель: _____

Серийный номер: _____

Дата приема в ремонт: _____

Номер заказа-наряда: _____

ФИО клиента: _____

Адрес клиента: _____

Тел. клиента: _____

Дата ремонта: _____

Подпись мастера: _____

making
oasis
everywhere сохраняется
 у клиента

ГАРАНТИЙНЫЙ ТАЛОН (заполняется продавцом)

Модель: _____

Серийный номер: _____

Дата производства: _____

Дата продажи: _____

Название продавца: _____

Адрес продавца: _____

Тел. продавца: _____

Подпись продавца: _____

МП _____

making
oasis
everywhere изымается мастером
 при обслуживании

УНИВЕРСАЛЬНЫЙ ОТРЫВНОЙ ТАЛОН

Модель: _____

Серийный номер: _____

Дата приема в ремонт: _____

Номер заказа-наряда: _____

ФИО клиента: _____

Адрес клиента: _____

Тел. клиента: _____

Дата ремонта: _____

Подпись мастера: _____

making
oasis
everywhere сохраняется
 у клиента

ГАРАНТИЙНЫЙ ТАЛОН (заполняется продавцом)

Модель: _____

Серийный номер: _____

Дата производства: _____

Дата продажи: _____

Название продавца: _____

Адрес продавца: _____

Тел. продавца: _____

Подпись продавца: _____

МП _____

making
oasis
everywhere изымается мастером
 при обслуживании

УНИВЕРСАЛЬНЫЙ ОТРЫВНОЙ ТАЛОН

Модель: _____

Серийный номер: _____

Дата приема в ремонт: _____

Номер заказа-наряда: _____

ФИО клиента: _____

Адрес клиента: _____

Тел. клиента: _____

Дата ремонта: _____

Подпись мастера: _____